

Skrzynki wodociągowe PEHD/żeliwo

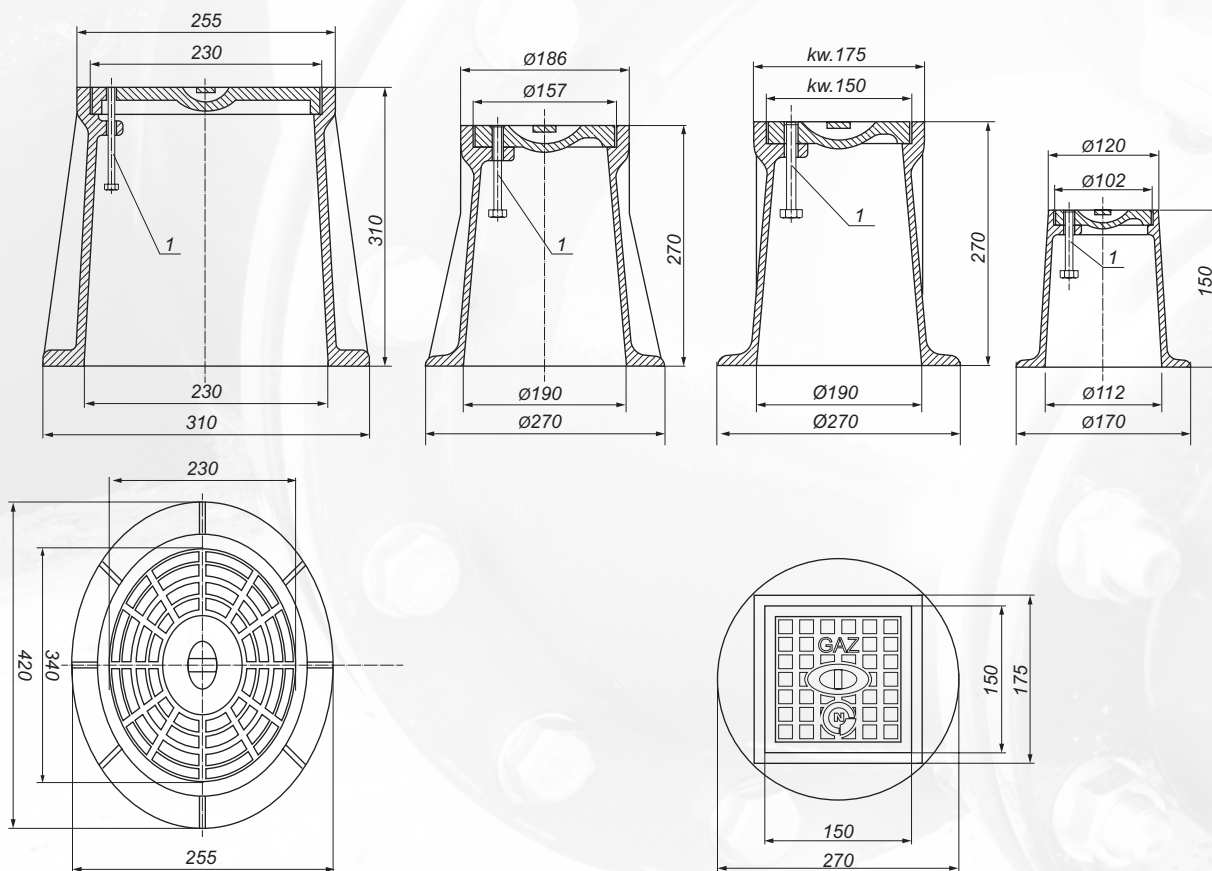

Zabezpieczenie: powłoka bitumiczna
 Materiał pokrywa: żeliwo szare EN-GJL-250, PN-EN 1561:2000
 Materiał korpus: PEHD

* dostępne w wersji „gaz”
 Wersja „gaz” dostępna również z dekielkiem w żółtym kolorze

** dostępne z pokrywą w wersji sfero EN-GJS-500-7, PN-EN 1563:2000

1) śruba mocująca – ocynk klasa 8.8/stal nierdzewna A2

Opis	Wysokość	Waga
Skrzynka przyłączeniowa 90*	150	2,10
Skrzynka do zasuwki fig 4056 okrągła*/**	270	4,00
Skrzynka do zasuwki fig 3581 kwadratowa*	270	4,00
Skrzynka do hydrantu fig 4055*	310	12,00